

DESSUS DE PUIITS

SCHÉMA EMBOÛTEMENT

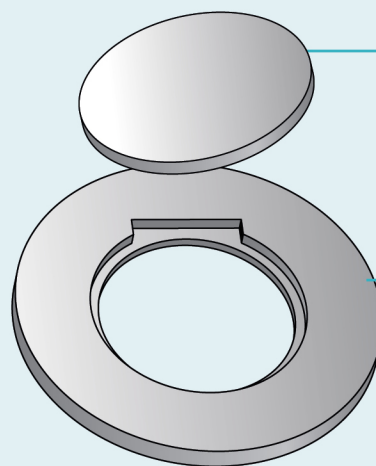
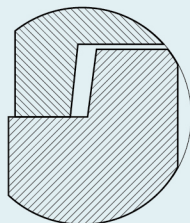

TRAPPON

Ø extérieur : **540mm**
 Ø intérieur : **495mm**
 Hauteur utile : **60mm**

DESSUS DE PUIITS AVEC TRAPPON

Ø extérieur : **930mm**
 Ø intérieur : **500mm**
 Hauteur utile : **60mm**
 Poids : **96kg**
 Code article : **540139**

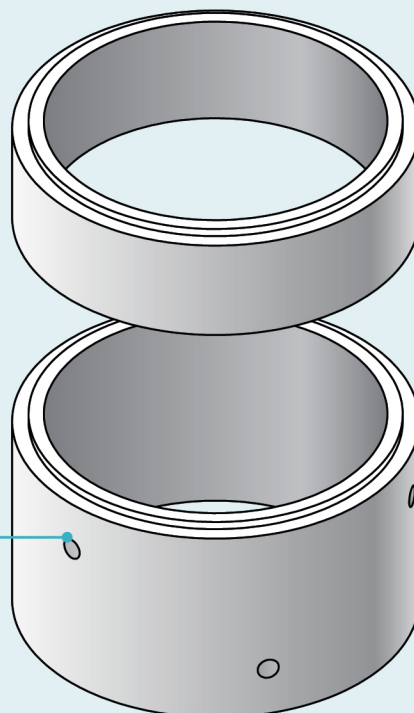

REHAUSSE PLEINE H250

Ø extérieur : **910mm**
 Ø intérieur : **800mm**
 Hauteur utile : **250mm**
 Poids : **90kg**
 Code article : **540116**

REHAUSSE PRÉ PERFORÉ H500

Ø extérieur : **910mm**
 Ø intérieur : **800mm**
 Hauteur utile : **500mm**
 Poids : **180kg**
 Code article : **540008**

6 pré perforations extérieur Ø50

DESSUS DE PUIITS

SCHÉMA EMBOÎTEMENT

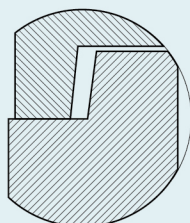

7 pré perforations extérieur
Ø50

10 pré perforations extérieur
Ø50

TRAPPON

Ø extérieur : 540mm
Ø intérieur : 495mm
Hauteur utile : 60mm

DESSUS DE PUIITS AVEC TRAPPON

Ø extérieur : 1140mm
Ø intérieur : 500mm
Hauteur utile : 70mm
Poids : 93kg
Code article : 540133

REHAUSSE PRÉ PERFORÉ H500

Ø extérieur : 1125mm
Ø intérieur : 1000mm
Hauteur utile : 500mm
Poids : 240kg
Code article : 540001

REHAUSSE PRÉ PERFORÉ H1000

Ø extérieur : 1125mm
Ø intérieur : 1000mm
Hauteur utile : 1000mm
Poids : 485kg
Code article : 540005

SCHÉMA EMBOÎTEMENT

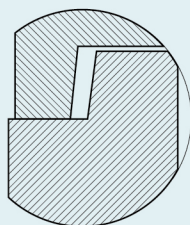

DESSUS DE PUIITS

TRAPPON

Ø extérieur : 470mm
Ø intérieur : 410mm
Hauteur utile : 70mm

DESSUS DE PUIITS AVEC TRAPPON

Ø extérieur : 1260mm
Ø intérieur : 470mm
Hauteur utile : 70mm
Poids : 152kg
Code article : 540058

6 pré perforations intérieur
Ø50

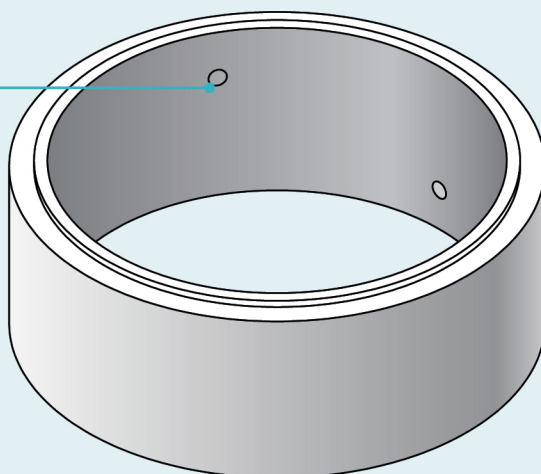

REHAUSSE PRÉ PERFORÉ H500

Ø extérieur : 1340mm
Ø intérieur : 1200mm
Hauteur utile : 500mm
Poids : 315kg
Code article : 540033