

Ilot piétons 100

Sécurité routière

L'îlot piétons Alkern permet de séparer en deux parties une voie particulièrement large et est conçu de manière à protéger les piétons. En divisant en deux la traversée de la chaussée, l'îlot permet aux usagers de se concentrer uniquement sur un seul sens de la circulation à la fois, et donc de réduire les risques de collision avec un véhicule.

▪ Domaines d'application

Protection des passages piétons

▪ Intérêts de la solution

- Possibilité d'avoir une couleur claire pour un contraste visuel important (Ref. 3965)
- Un élément de sécurité routière
- Mise en place rapide grâce à sa conception monobloc.

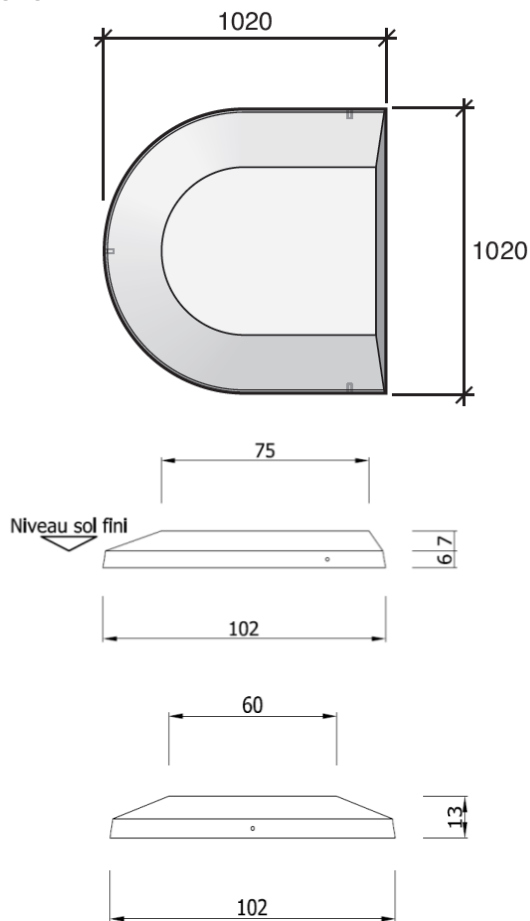

▪ Caractéristiques

Longueur (mm)	Largeur (mm)	Epaisseur (mm)	Poids (kg)
1020	1020	130	235

La valeur de la résistance à la glissance à l'état humide est de 90. (D'après la norme NP P 98-300 ralentisseurs routiers de type dos d'âne ou de type trapézoïdal cette valeur sera supérieure à 45)

Finition et coloris : Sablée – Blanc cassé (Ref. 3965)
Sablée – Gris (Ref. 3581)

▪ Mise en œuvre

- Réalisation des couches de fondation
- Manutention à l'aide de douilles DN 12 électrozinguées
- Mise en place de l'élément en enfouissant sa partie inférieure dans le revêtement de sol

